

351/355 BUNK SPRING ASSEMBLY INSTRUCTIONS

Figure 1

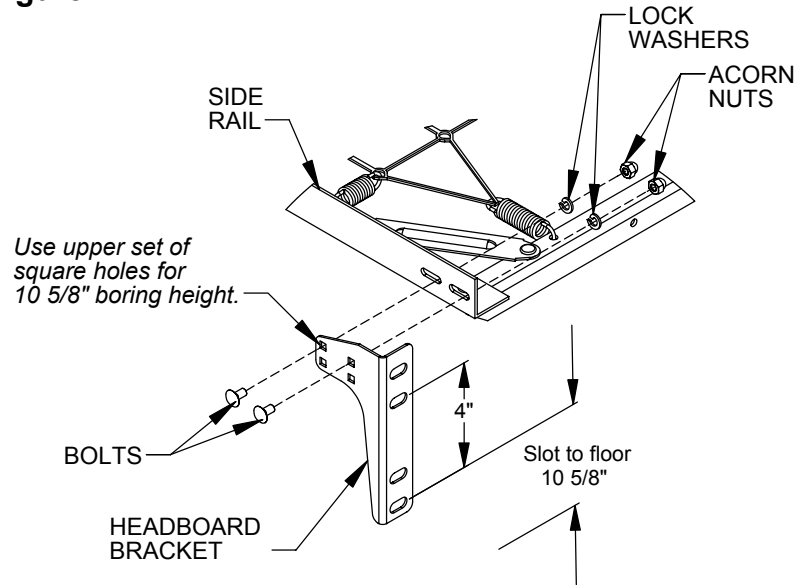

Step 1: Determine which holes and slots are needed for assembly. To find the boring height of the headboard/footboard measure the distance from the floor to the first mounting hole.

(Use the guidelines below to place the unit at a height of 15".)

- For a boring height of 10 5/8", use the upper set of square holes to mount the headboard bracket to the side rail. The lower set of slots is then used to mount the headboard/footboard to the unit. See Figure 1.
 - For a boring height of 12 3/8", use the lower set of square holes to mount the headboard bracket to the side rail. The upper set of slots is then used to mount the headboard/footboard to the unit. See Figure 2.
- (Brackets can be reversed to fit wider headboards/footboards.)*

Step 2: Loosely attach headboard brackets to side rails using the carriage bolts, lock washers, and acorn nuts provided. Repeat for all four corners.

Step 3: The assembled unit should resemble the one shown in Figure 3. Attach the unit to the headboard and footboard. To adjust the overall length of the unit, allow the headboard brackets to slide within the slots of the side rails. Tighten all bolts.

Figure 2

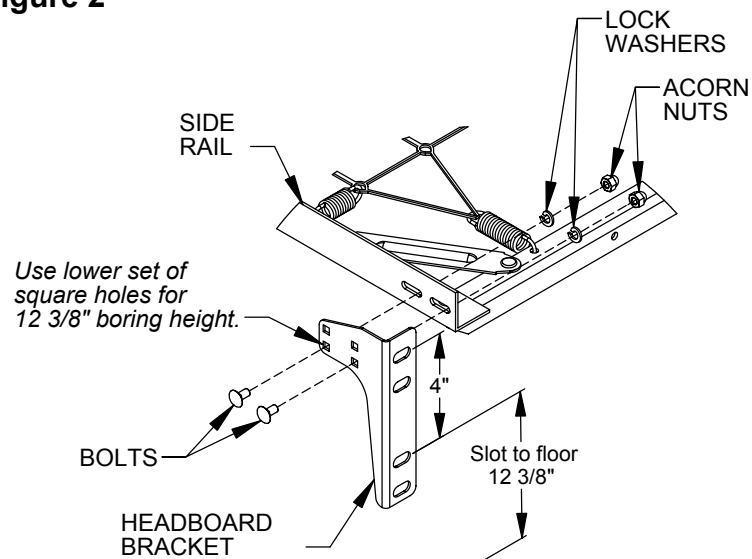
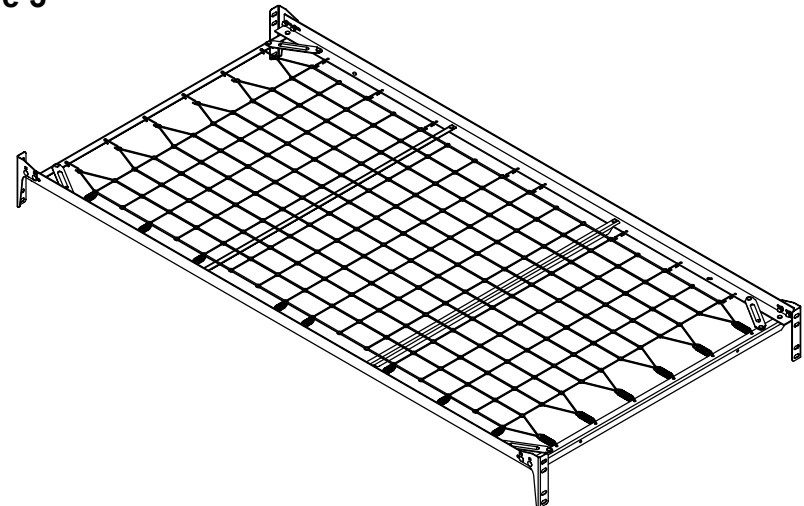

Figure 3



Leggett & Platt
INCORPORATED

DATE
10-17-06

DWG. NO.

99300014

DO NOT SCALE DRAWING

SHEET 1 OF 2

SOMMIER MÉTALLIQUE TISSÉ DU LIT SUPERPOSÉ 351/355

INSTRUCTIONS D'ASSEMBLAGE

Figure 1

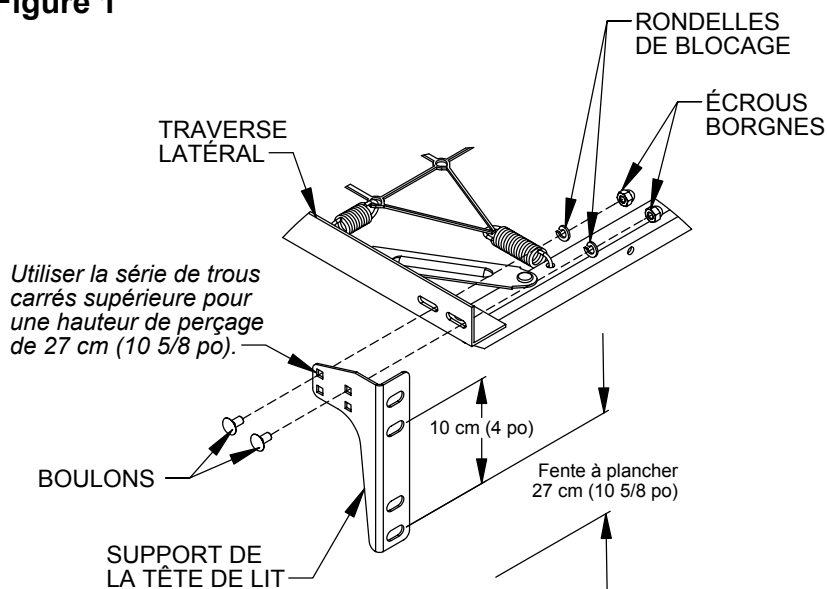

Étape 1 : Déterminer quels trous et fentes sont nécessaires pour l'assemblage. Pour trouver la hauteur de perçage de la tête/du pied de lit, mesurer la distance entre le plancher et le premier trou de montage. *(Suivre les règles énoncées ci-dessous pour placer l'unité à une hauteur de 37,5 cm (15 po))*

- Pour une hauteur de perçage de 27 cm (10 5/8 po), utiliser la série de trous carrés supérieure pour monter le support de tête de lit sur la traverse latérale. La série de fentes inférieure est alors utilisée pour monter la tête/le pied de lit sur l'unité. Voir la Figure 1.

- Pour une hauteur de perçage de 31 cm (12 3/8 po), utiliser la série de trous carrés inférieure pour monter le support de tête de lit sur la traverse latérale. La série de fentes supérieure est alors utilisée pour monter la tête/le pied de lit sur l'unité. Voir la Figure 2. *(Les supports peuvent être inversés pour les adapter à des têtes/des pieds de lit plus larges.)*

Étape 2 : Attacher sans les serrer les supports de tête de lit sur les traverses latérales à l'aide des boulons de carrosserie, rondelles de blocage et écrous borgnes fournis. Répéter aux quatre coins.

Étape 3 : Une fois assemblée, l'unité doit ressembler à celle illustrée à la Figure 3. Fixer l'unité à la tête et au pied de lit. Pour ajuster la longueur totale de l'unité, faire glisser les supports de tête de lit dans les fentes des traverses latérales. Serrer tous les boulons.

Figure 2

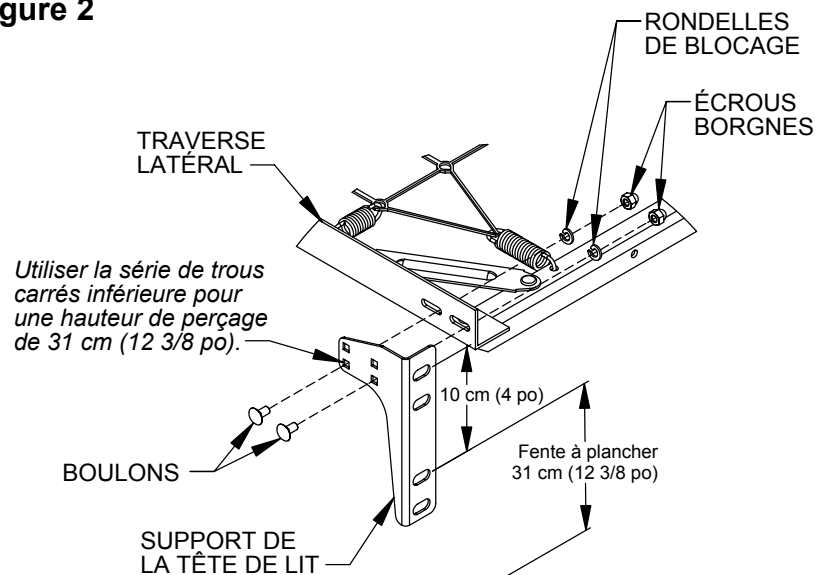
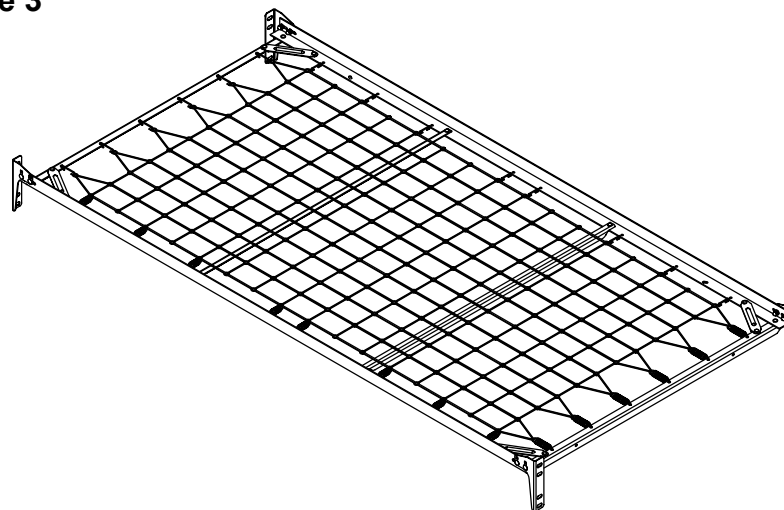

Figure 3



Leggett & Platt
INCORPORATED

DATE
10-17-06

DWG. NO.

99300014

DO NOT SCALE DRAWING

SHEET 2 OF 2